



AQUA STEADY

CONNECT SIDE TANK 45

コネクト サイドタンク 45

取扱説明書



ver.1.0

この度は CONNECT SIDE TANK 45 をご購入いただきまして誠にありがとうございます。ご使用になる前にこの取扱説明書をよくお読みになり、正しくお使いください。お読みになった後は、いつでもすぐに読むことができる場所に大切に保管してください。

安全上のご注意

ここに示した注意事項は、製品を安全に正しくお使いいただき、お使いになる人や他の人々への危害や損害を未然に防止するためのものです。以下に、本書に使用している表示とその意味を説明します。誤った取り扱いをしたときに生じる危険とその程度を、次のように区分しています。

注意事項の区分

 警告	「人が死亡または重傷を負う可能性が想定される内容」を表します。
 注意	「人が損害を負う可能性や、物的損害の発生が想定される内容」を表します。

マークの意味

 禁止	 強制	 電源プラグを抜く
---	---	---

設置するとき

警告



高温になる場所(火のそば、熱器具のそば、炎天下など)や、直射日光の当たる場所には設置しない



設置する場所は水平器を使用し、水平で水槽の重量に十分耐えられる安定した場所を選び、専用水槽台に正しく設置する

不適切な場所に設置すると、水槽が割れる危険があります。



水槽を設置する際に異物等が水槽の底面がないことを必ず確認する

不安定な場所に設置すると、水槽が割れる危険があります。



本製品はガラス製ですので、衝撃を与えないよう、持ち運び・設置等の際の取扱いには十分注意する

衝撃を与えると、水槽が割れる危険があります。

注意



電化製品付近での使用はしない

禁止



お子様に危険を及ぼす恐れのある場所には設置しない

禁止



屋外での使用や、放置をしない

禁止

発熱・破裂などの原因になります。

使用するとき

警告



本製品を改造・加工等しない

破損やケガの原因となります。

禁止



設置後、水槽を移動する場合には、全ての電源プラグを抜き、水や生体、底砂等を完全に取り除く

水槽が割れる危険があります。

注意



結露はこまめに拭き取る

結露が水槽外を濡らす可能性があります。



小さなお子様が近くにいる場合は目を離さない



水槽には 40℃以上の熱湯を入れな

禁止

いでください
水槽が変形するなどして壊れる危険があります。

ご使用前に

水槽本体と全ての付属パーツを箱から取り出し、輸送中の損傷等が無いかご確認ください。また、ご使用前に水槽全体を拭いてください。

万一、損傷等が見られた場合は、使用せずに販売店にご連絡ください。

内容物

- A. 水槽本体
- B. 緊急パイプ (オレンジ色)
- C. 給水パイプ
- D. ダウンフローパイプ
- E. 水位調整T字バルブ
- F. エルボー
- G. エルボー Oリング
- H. エルボーパイプ固定パーツ
- I. 吐出ノズル
- J. 水槽側 Oリング
- K. パイプホースコネクター側 Oリング
- L. パイプホースコネクター

※水槽マットは付属しておりません。(別売のCONNECTマルチキャビネットの天面に付属しております)
CONNECTマルチキャビネット以外の場所に設置する場合は、市販の水槽マットを別途ご用意いただき、必ず水槽の下に敷いてください。

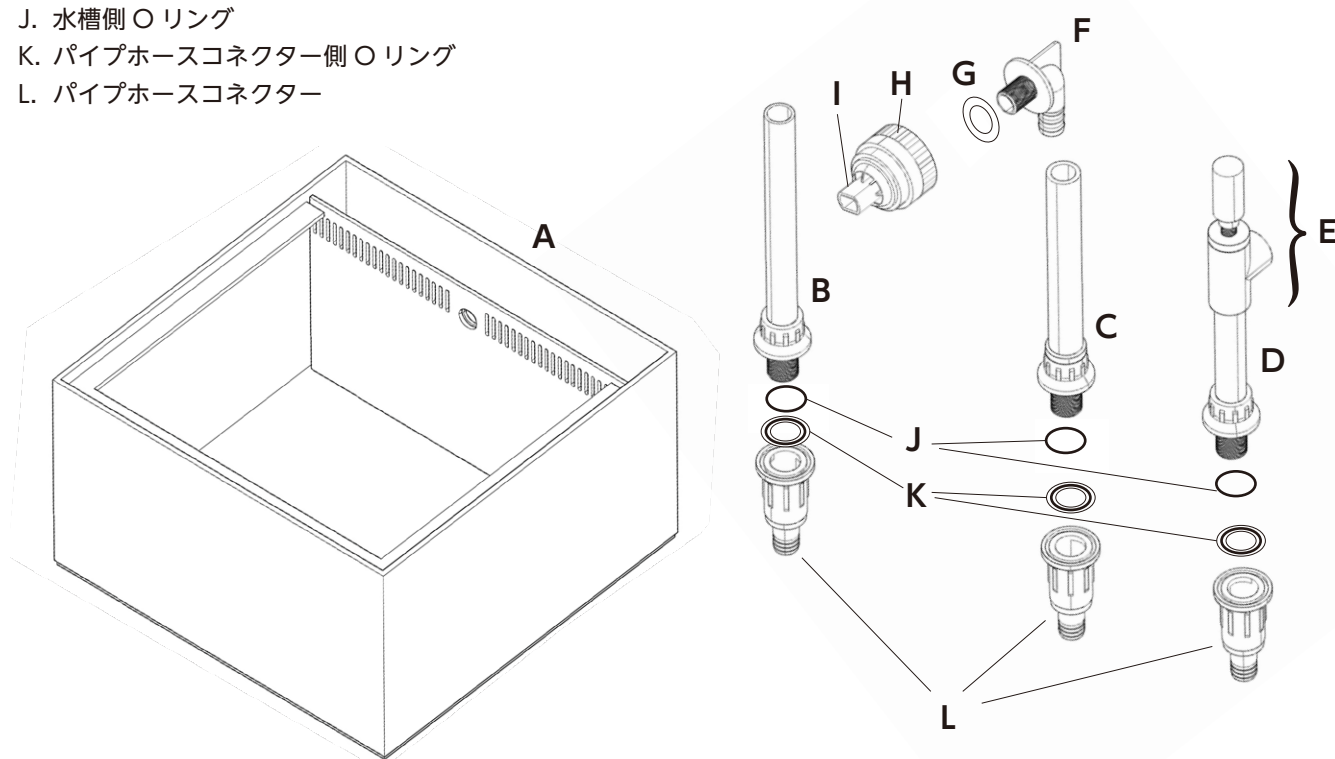

システムの組み立て

1. 水位調整T字バルブの上部の透明な「リア水位調整ネジ」を回すと、T字部分内の水位調整パーツも上下します。立ち上げ時は、水位調整パーツが一番上に来よう（開放の状態）にしてから、水槽に取り付けてください。(回しすぎは破損の原因となります。ご注意ください。)

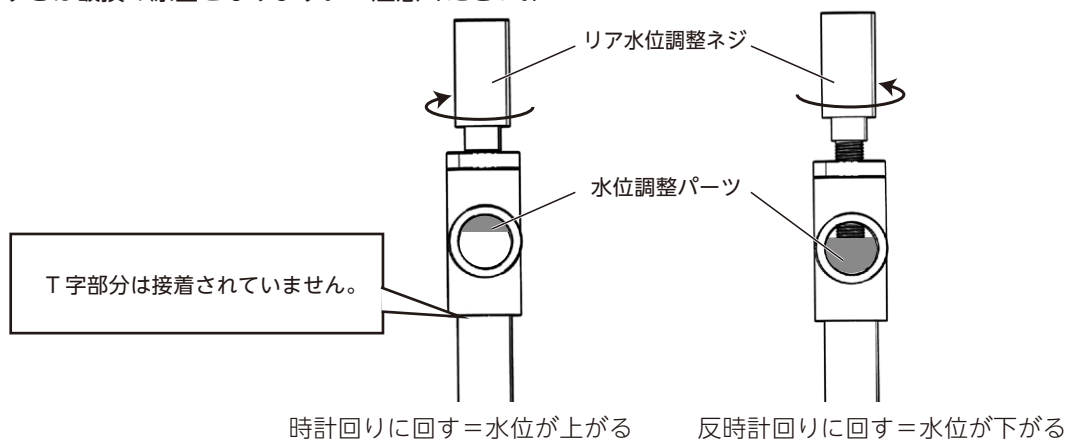

2. 下図のように組み立てます。(部品はあらかじめセットされている物もあります)

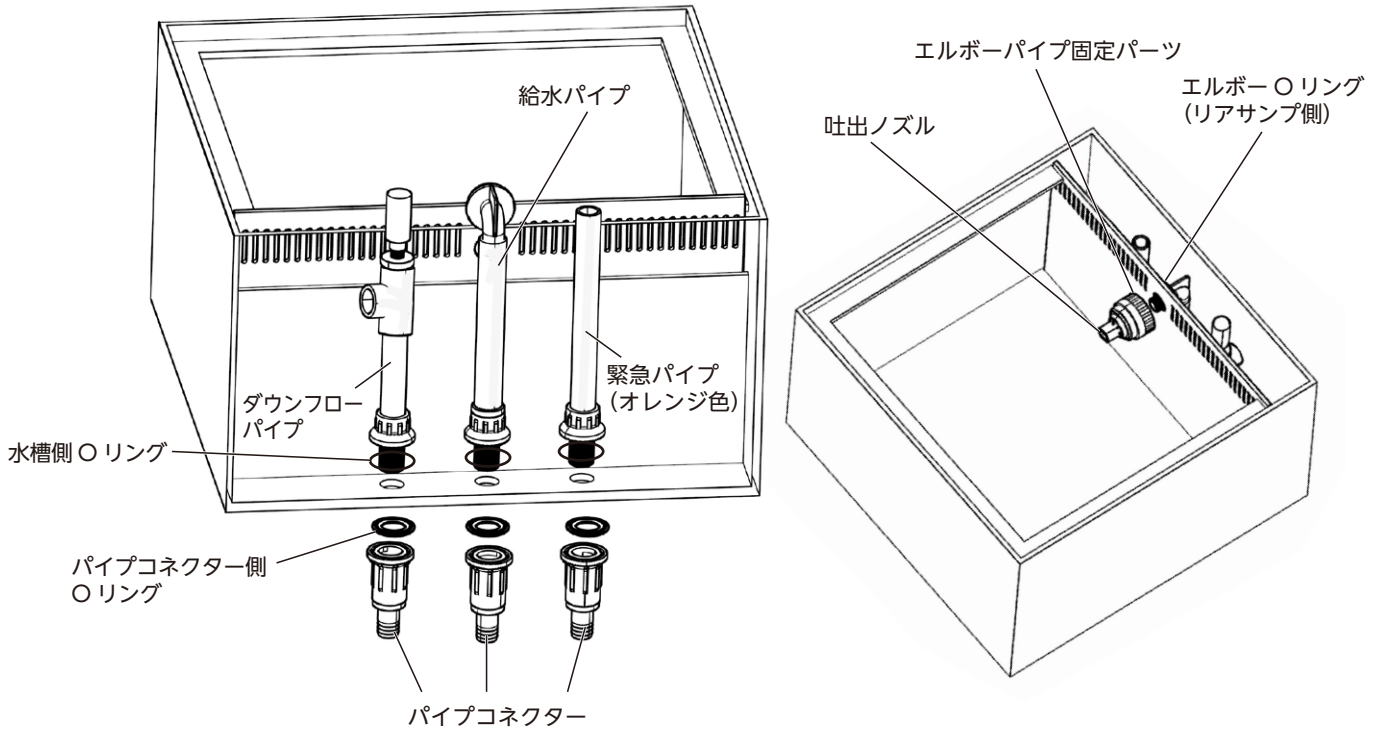

●設置例

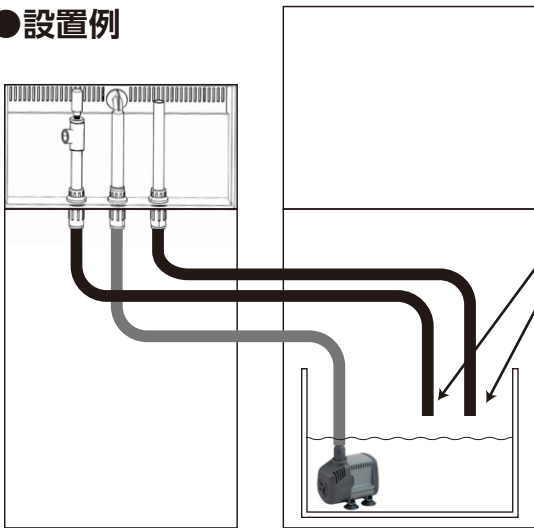

! 排水口は必ず、水に浸からないようにしてください。
注意

●接続用の推奨製品 (別売り)

循環ポンプ: シンクラ 1.5

ホース: 観賞魚用ハイエンドブラックシリコンホース 16/22

SICCE シンクラ サイレント **Syncra SILENT**

ZOOX Live for Reef **Highend Black Silicon Hose**

※ サイドタンク内の循環量が多くなりすぎると排水が追いつかなくなる可能性がありトラブルの原因となります。設置場所により配管が長くなる場合のポンプの選択は販売店または、エムエムシー企画にお問い合わせください。

●配管時の注意事項

! 配管経路上に空気だまりが起きやすい設置方法は避けてください。
注意

× <悪い例> **O** <良い例> なるべく最短距離で配管を行ってください。

水槽の設置

- ・本製品はガラス製ですので、衝撃を与えないよう、持ち運びや設置等の際の取扱いには十分ご注意ください。
- ・高温になる場所(火のそば、熱器具のそば、炎天下など)や、直射日光の当たる場所には設置しないでください。
- ・水槽を設置する際に異物等が水槽の底面がないことを必ず確認してください。
- ・湿気や水分により影響がでる恐れのある電化製品付近での使用はおやめください。
- ・設置する場所は水平器を使用し、水平で水槽の重量に十分耐えられる安定した場所を選び、水槽専用台に正しく設置してください。水平でない不安定な場所に設置すると、水槽が割れる危険があります。また、お子様に危険を及ぼす恐れのある場所には設置しないでください。
- ・水槽マットは別売のコネクトマルチキャビネットの天面に付属しております。コネクトマルチキャビネット以外の場所に設置する場合は、市販の水槽マットを別途ご用意いただき、必ず水槽の下に敷いてください。

水槽への注水について

1. ゆっくりと水槽内に注水します。

先に底砂を敷いた場合は砂が舞い上がらないように注水してください。

2. 水漏れがないかを確認してください。

使用を開始した後に水漏れ等の異常が発見された場合には、直ちに水を抜き、ご使用を中止の上、ご購入店もしくは弊社にご相談ください。



設置後、水槽を移動する場合には、全ての電源プラグを抜き、水や生体、底砂等を完全に取り除いてから移動を行ってください。

水位の調整について (静音運転のための流量調整)

セットアップ時に一番上に来るよう(開放の状態)にしたリア水位調整ネジを反時計回りに回して水位の調整を行ってください。(回しすぎは破損の原因となります。ご注意ください。)

リアサンプ内の水位は、常にダウンフローパイプのT字の部分より上、緊急パイプより下になるようにしてください。リア水位調整ネジを調整してダウンフローパイプからの排水速度を変更することで、空気が噛む音を抑え、アクアリウムの静穏性を向上させます。

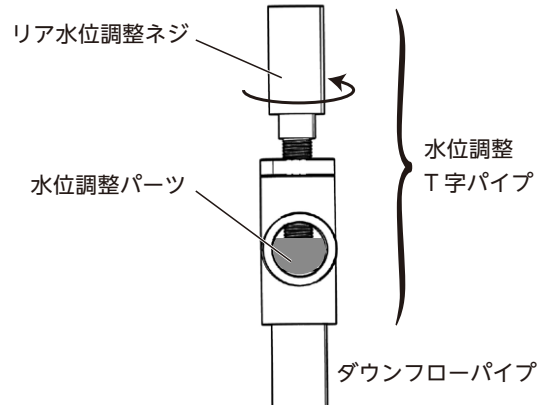
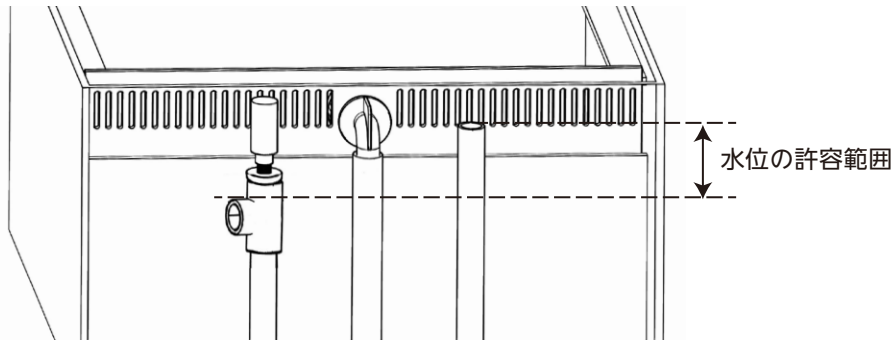

ダウンフローパイプのリア水位調整ネジを一番上(開放の状態)にしても、緊急パイプから飼育水が落下する場合、以下の原因が考えられます。

- ・循環ポンプの流量が強すぎる。
→循環ポンプを適切な流量に変更してください。
- ・ダウンフローパイプの配管内に空気だまりが発生している。
→循環ポンプを止めて、ダウンフローパイプの配管経路上の空気だまり又は異物を取り除いてください。
ダウンフローパイプが繋がっている配管が水に浸かっていない(空気中)にあることを確認して、水位調整T字パイプをダウンフローパイプから取り外し、リア水位調整ネジを一番上(開放の状態)にしてポンプを再始動してください。
空気だまりまたは異物の詰まりが解消して、ダウンフローパイプから正常に水が排水されることを確認した上で、水位調整T字パイプを取り付け、水位の調整を再度行ってください。

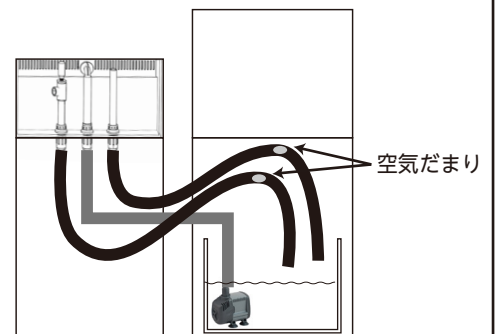

メンテナンスについて



メンテナンスなどで水槽に手を入れる際には、全ての電源をお切りください。また、濡れた手で電源の抜き差しを行わないでください。

注意

アクアリウム専用クリーナー以外の、洗剤や化学物質を含むクリーナーを使用しないでください。

1. 水槽の外側の清掃

水道水を使用し、汚れや塩だれを柔らかい布で拭きとってください。

2. 水槽の内側の清掃

水槽内部のコケや汚れはガラス材質に適した柔らかいスポンジやクリーニング用具を用い、力を加えすぎないように慎重に拭き取ってください。刃先の鋭利なものを使用すると接着シリコン部分を傷付け、水漏れ・破損の原因となりますので、接着シリコン付近の清掃には使わないでください。

注) 研磨性のあるスポンジや硬い材質の用具を使用すると、ガラス表面が傷つき透明度が損なわれます。

3. スリットの清掃について

水槽内のスリット(右図)に異物が詰まってしまうと、水槽の水位があがり危険です。スリットに異物が詰まらないようご注意ください。

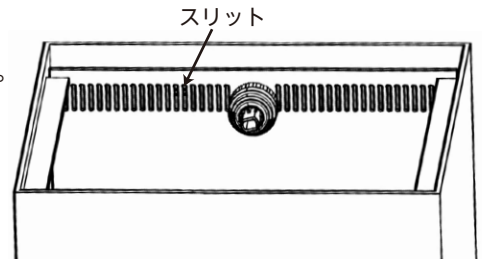

トラブルシューティング

症状	考えられる原因	対策処置
水漏れがおきている。	・水温と周辺温度との差で、結露している。	・拭き取ってください。
	・水槽の重みで、台が傾いている。 または、水槽を設置した場所が適切ではない。	・水平器を使用し、水平で水槽の重量に十分耐えられる安定した水槽専用台に設置する必要があります。 全ての電源を切り、水や生体、底砂等を完全に除去して、水平な場所に移動させます。必要であれば水槽台を交換してください。 問題が解決しない場合は、水槽本体に影響が出ている恐れがあります。新しい水槽を購入してください。
	・特殊な貝やワームなどがシリコン部をかじり、シリコン接着面から水が漏れている。	・全ての電源を切り、水や生体、底砂等を完全に除去して、水槽用シリコンで補修を行ってください。または新しい水槽を購入してください。
ダウンフローパイプのリア水位調整ネジを一番上(開放の状態)にしても、緊急パイプから飼育水が落下する	・循環ポンプの流量が強すぎる。	・循環ポンプを適切な流量に変更してください。
	・ダウンフローパイプの配管内に空気だまりが発生している。	・循環ポンプを止めて、ダウンフローパイプの配管経路上の空気だまり又は異物を取り除いてください。ダウンフローパイプが繋がっている配管が水に浸かっていない(空気中)にあることを確認して、水位調整T字パイプをダウンフローパイプから取り外し、リア水位調整ネジを一番上(開放の状態)にしてポンプを再始動してください。 空気だまりまたは異物の詰まりが解消して、ダウンフローパイプから正常に水が排水されることを確認した上で、水位調整パイプを取り付け、水位の調整を再度行ってください。
空気だまりが発生する。	・配管の方法や、ポンプを再始動させた際に、空気だまりができて水が流れなくなる場合があります。	・ダウンフローパイプの配管を水没させない。 ・排水の配管を最短距で行う。 ・背圧用パイプを追加する。

対応処置を行っても症状が改善されない・同じ症状が再発する・上記以外の症状が発生する・原因がわからない等の場合は、ご購入店にお問い合わせいただくか、弊社ホームページ「お問い合わせ」からのご連絡、もしくは下記 E-Mail へお名前と症状をご記入のうえお送りください。

輸入・発売元/株式会社エムエムシー企画 レッドシー事業部

〒174-0063 東京都板橋区前野町 6-29-4

お問い合わせ E-mail : info@mmccplanning.com ホームページ <https://aqua.mmccorp.jp>

保証規定

- ご購入の弊社製品(以下「本製品」といいます)の材料または製造上の欠陥により、本製品に故障が生じた場合は、保証期間に限り無償で修理致します。修復できない場合は当該欠陥部品または製品を代替品と交換致します。弊社が負う保証責任はかかる修理・交換までとし、それ以上の責任は負いかねます。また、下記3を満たす保証書のご提示が無い場合はこれらの保証は受けられません。
- 以下の場合には上記1の保証は適用されません。
 - 製品の各消耗品(インペラー・Oリング等)
※消耗品は製品によって異なります。
 - 誤った操作や使用、あるいは故意または不注意によって生じた故障や損傷。
 - 弊社の認めた方法によらない修理、改造あるいは分解によって生じた故障や損傷。
 - 火災、風水害、地震、雷、その他天災地変、ならびに公害、異常電圧などの外部要因によって生じた故障や損傷。
 - 本保証書の紛失あるいは所定事項の未記入または字句を勝手に訂正された場合。
 - 本製品を譲渡、転売、リサイクルショップ、オークション等でご購入された場合
- 本保証書にはご購入いただいた販売店による販売店名とご購入日の記入、レシートの明細が必要となります。これらが無い場合は本保証書は有効とはなりません。記入が無い場合は販売店にご連絡ください。また、本保証書の再発行はできません。
- 保証期間を過ぎた場合は有償での修理となります。この場合、故障や損傷の度合、部位によっては修理ができない場合があります。本保証書により無償保証を受けられない場合にも同様の扱いとします。
- ご返却の際にかかる輸送費等はご購入者様のご負担となります。
- 本製品の使用によって万一起こりうる派生的損害や間接的損害については保証いたしません。
- 本保証書は日本国内においてのみ有効です。

●販売店様へ

お買い上げ年月日、貴社名、住所、電話番号をご記入のうえ、保証書をお客様へお渡しください。記入がない場合はお客様が保証を受けられなくなります。

販売店記入欄			
ご購入日：	年	月	日より1年間有効
販売店名：			
住所：			
電話番号：			